



má



...

C

O

P

O

O

E

... kost



...

R

E

B

E

K

T

... zelenina

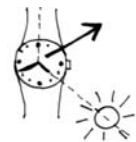

...

H

S

U

E

J

R

... záležitost



...

E

J

O

J

V

E

... selhání



...

I

S

J

T

R

K

... výprava



...

E

L

L

A

E

N

... sukně

začátek

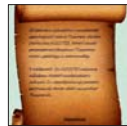

Milí příznivci hry Napalmně,

věříme, že se už na pátý ročník těšíte, stejně jako my. Aby vám čas lépe ubíhal, dovolili jsme si pro vás připravit jednu zajímavou logickou hříčku s názvem Abcd. Pravidla jsou jednoduchá: vaším úkolem je vyplnit mřížku písmeny ze začátku abecedy (např. ABC v prvním příkladu a ABCD v druhém příkladu) tak, aby se v každém řádku i sloupci vyskytovalo každé písmeno právě jednou. Písmena na stranách určují, které písmeno je k danému okraji nejbližší. Tím, že se na daném řádku, případně sloupci mohou vyskytovat i prázdná políčka bez písmene, tak písmeno na okraji nemusí nutně s daným okrajem přímo sousedit. Viz následující příklad a jeho řešení:

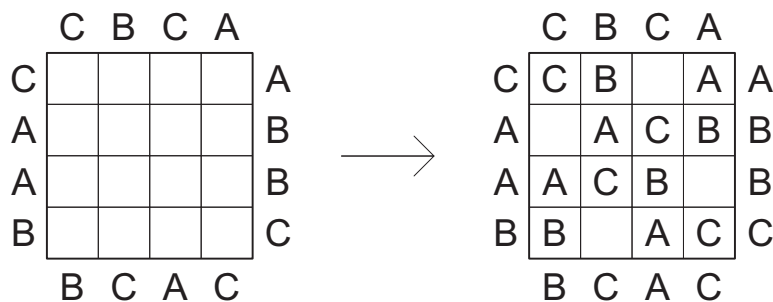

Před pátým ročníkem Napalmně vám doporučujeme si zkusit vylústit alespoň jednu hříčku například tuto:

